

GENEL ÖZELLİKLER

LTC serisi pozisyon sensörlerinin en önemli özelliği çift taraftan mafsallı olmasıdır. Mafsallar sayesinde montajda ve çalışma esnasında max 30°'ye kadar açılabilir hareket kabiliyetine sahiptirler. Bu modellerde soket, gövdeye 90 derece açıyla çıkar.

Potansiyometrik prensiple ölçüm yaptıkları için ABSOLUTE olarak çalışırlar, yani enerji kesilmelerinde pozisyonlarını kaybetmezler. Potansiyometrik, 4-20 mA (opsiyonel 0-20 mA) veya 0-10V analog çıkış seçenekleri mevcuttur.

Linearize edilmiş kondüktif plastik direnç alaşımı ve özel kontakları sayesinde aşınmalardan etkilenmezler ve 100 milyona varan hareket ömürleri ile uzun süre çalışırlar. Lineer edilmiş olmaları ile kararlı davranırlar ve eşit ölçüm yaparlar.

Çift taraftan mafsallı gövde yapısı
±30° maksimum açısal hareket
50 mm ile 1000 mm arası ölçüm mesafeleri
Potansiyometrik ölçüm
Potansiyometrik, 4-20 mA veya 0-10 V analog çıkış seçenekleri
Opsiyonel olarak kablo veya DIN 43650-C soket bağlantısı
100 milyon harekete varan uzun ömür
5 m/s çalışma hızı
Yüksek hassasiyet
Kompakt tasarım

TEKNİK ÖZELLİKLER

Model	LTC 50	LTC 75	LTC 100	LTC 125	LTC 150	LTC 175	LTC 200	LTC 225	LTC 250	LTC 275	LTC 300	LTC 325	LTC 350	LTC 360	LTC 375	LTC 400	LTC 450	LTC 500	LTC 550	LTC 600	LTC 650	LTC 700	LTC 750	LTC 800	LTC 900	LTC 1000		
Elektriksel Strok (mm)	50	75	100	125	150	175	200	225	250	275	300	325	350	360	375	400	450	500	550	600	650	700	750	800	900	1000		
Bağımsız Linearite (±%)	0.2	0.2	0.2	0.2	0.2	0.2	0.2	0.12	0.12	0.12	0.12	0.12	0.12	0.12	0.12	0.12	0.12	0.12	0.1	0.1	0.1	0.1	0.1	0.1	0.1	0.1		
Tekrarlanabilirlik	0.01 mm																											
Çalışma Hızı	≤ 5 m/s																											
Direnç Element	Kondüktif Plastik																											
Çıkış Sinyali	Potansiyometrik							4-20 mA (opsiyonel 0...20 mA) veya 0-10V																				
Besleme Voltajı	42V max.							12...30 VDC																				
Direnç (KΩ)	5, 10 (opsiyonel diğer)							-																				
Direnç Toleransı (±%)	20							-																				
Elektriksel Bağlantı	3 x 0,14 mm ² ekranlı PVC kablo veya DIN 43650-C 4 pin soket																											
Mekanik Sabitleme	Çift taraflı mafsallar ile																											
Çalışma Sıcaklığı	-30°C...+100°C																											
IP Koruma Sınıfı	IP62																											
Ömür	100 x 10 ⁶ hareket																											
Malzeme	Gövde: Alüminyum																											
	Mil: Paslanmaz Çelik																											

ELEKTRİKSEL BAĞLANTI

SİNYAL	KABLO RENGİ	DIN 43650 – C SOKET
+ V	Kırmızı	Pin 1
Çıkış Sinyali*	Sarı	Pin 2
- V	Siyah	Pin 3

DIN 43650-C SOKET

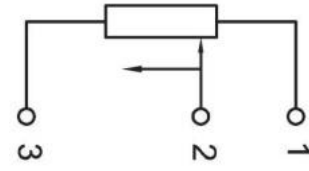
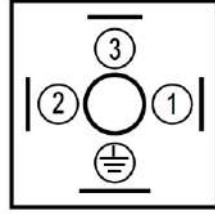

Potansiyometre Bağlantısı (Gerilim Bölücü)

Not: Besleme ve sinyal çıkışının GND hattı ortaktır. Dolayısı ile 3 telli kablo ile bağlanabilir.

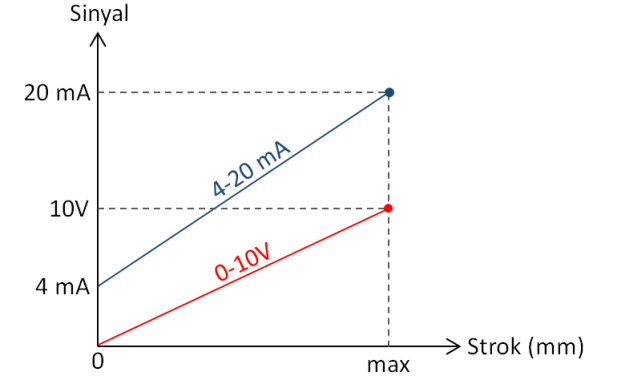

*Çıkış Sinyali modele göre potansiyometrik, 0-10 VDC veya 4-20 mA olarak değişkenlik göstermektedir. (Bkz. Sipariş kodu)

MEKANİK ÖLÇÜLER (mm)

DIN 43650-C SOKETLİ MODEL

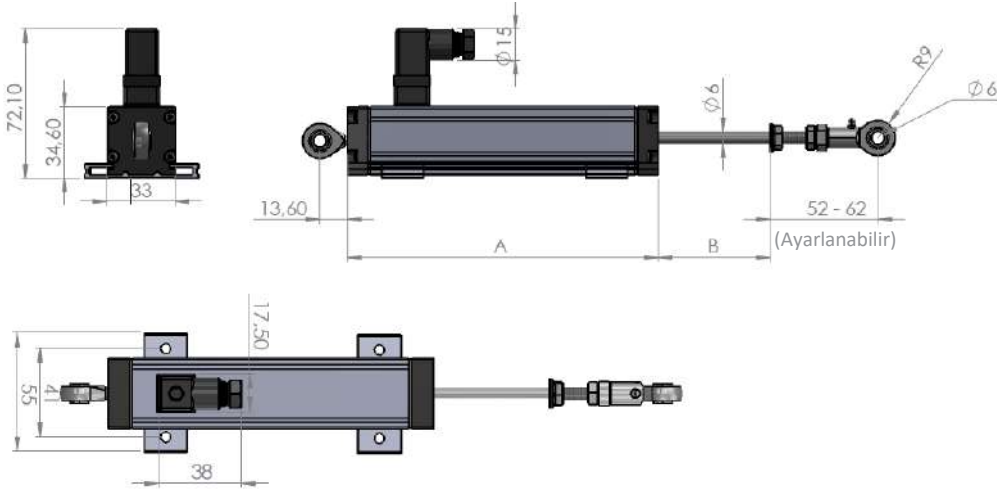

3 x 0,14 mm² KABLolu MODEL

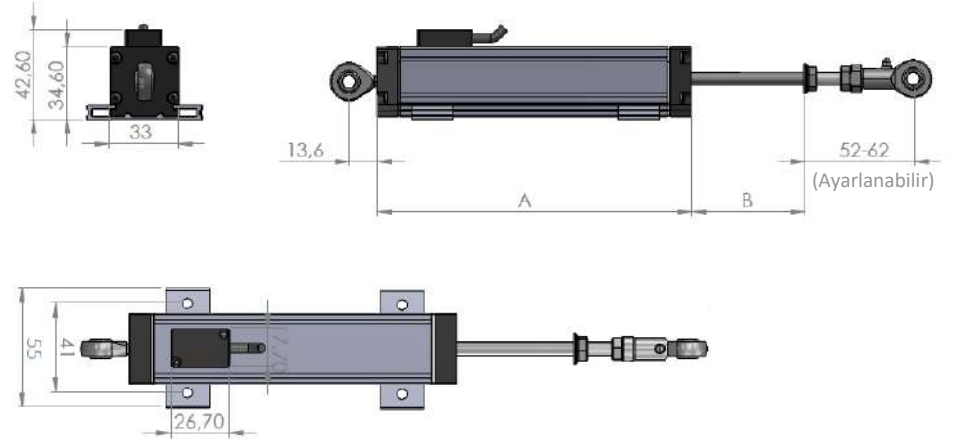

Strok (mm)	50	75	100	125	150	175	200	225	250	275	300	325	350	360	375	400	450	500	550	600	650	700	750	800	900	1000
Gövde Uzunluğu (A)	150	175	200	225	250	275	300	325	350	375	400	425	450	460	475	500	550	600	650	700	750	800	850	900	1000	1100
Mekanik Strok (B)	54	79	104	129	154	179	204	229	254	279	304	329	354	364	379	404	454	504	554	604	654	704	754	804	904	1004

ÖRNEK UYGULAMA ALANLARI

Ölçme ve kontrol teknolojisi
Ahşap makineleri, perçinleme makineleri,
paketleme makineleri vb. üretim teknolojisi
Hidrolik makineler

Abkant Presler
Metal işleme tezgahları
Boru bükme makineleri
Montaj ve test cihazları

Medikal uygulamalar
Yapı teknolojisi
Tekstil makineleri
Diğer otomasyon uygulamaları

SİPARİŞ KODU

Analog Çıkış İçin Sipariş Kodu

Model No

LTC - XXX - X - XX

Çıkış Sinyali

A: 4-20 mA (*Opsiyonel 0-20 mA)
V: 0-10 VDC

Ölçme Boyları (Strok)

50 mm ile 1000 mm arası farklı ölçme
boyları

Elektriksel Bağlantı

Kod Yok: DIN43650-C Soketli
2M: 2 metre Kablolu
(*Opsiyonel farklı kablo boyları)

Potansiyometrik Çıkış İçin Sipariş Kodu

Model No

LTC - XXX - XXX - XX

Direnç Değeri

5K: 5K Ω
10K: 10K Ω
(*Opsiyonel diğer)

Ölçme Boyları (Strok)

50 mm ile 1000 mm arası farklı ölçme
boyları

Elektriksel Bağlantı

Kod Yok: DIN43650-C Soketli
2M: 2 metre Kablolu
(*Opsiyonel farklı kablo boyları)

Atek Elektronik Sensör Teknolojileri Sanayi ve Ticaret A.Ş.

Emos Group Elektronik Makina Sanayi Ticaret LTD. ŞTİ.

Gülsuyu Mah. Burçak Sokak No:11-10 Maltepe/İSTANBUL | Tel: 0850 811 36 67 | Web: www.emosgroup.com.tr | Mail: info@emosgroup.com